

Model
Modèle
Modell
Modelo
Model
Modello

Model Code
Type
Typ
Código de modelo
Model Code
Codice Modello

Year
Année
Jahr
Año
Jaar
Anno

Make
Marque
Hersteller
Marca
Merk
Marca

MONDEO I
BAP,BFP

09/96-09/00



Bild	Bezeichnung	Pos	Kriterien	QH Nr.	OE Nr.	Techn. Details
1a	Winkelgelenk - außen	⇐		QR3056S	1097323	IG M16x1.5 ⌀, Ø 13.2mm Konus
1b	Winkelgelenk - außen	⇒		QR3055S	1097316	IG M16x1.5 ⌀
2	Axialgelenk	⇔	14" Räder	QR3088S	3903147	AG M16x1.5 ⌀, L=350mm
2	Axialgelenk	⇔	15,16" Räder	QR3089S	3903149	AG M16x1.5 ⌀, L=355mm
20a	Querlenker - VA	↙	außer 2.5i V6 200ps	QSA1425S	1141294	Ø 19mm
20b	Querlenker - VA	↘	außer 2.5i V6 200ps	QSA1424S	1141293	Ø 19mm
21	Trag-/Führungsgelenk - VA	↙↘	außer 2.5i V6 200ps	QSA1350S	1043158 *	Ø 19mm Konus
24a	Gummilager Querlenker - VA	↙↘	außer 2.5i V6 200ps, 09/96-07/99	EMS1851	6790115	Vorn, Ø 48mm
24a	Gummilager Querlenker - VA	↙↘	außer 2.5i V6 200ps, 08/99-09/00	-	1102950	Vorn, Ø 54mm
24b	Gummilager Querlenker - VA	↙↘	außer 2.5i V6 200ps	EMS2646	1074282	Hinten, Ø 60mm
25	Stabilisatorstange - VA	⇔		QLS2910S	6960036	L=240mm
26	Gummilager Stabilisator - VA	⇔		EMB1857	1128725	Außen, Ø 20mm
29¹	Klemmschraubensatz Tragelenk	↙↘		QSK225S	6698389 *	Klemmschraube
30	Querlenker - HA	↙↘	außer Kombi	QLS3082S	6867577	
35	Stabilisatorstange - HA	⇔	09/96-07/98	QLS3081S	1054209	
36	Gummilager Stabilisator - HA	⇔	außer 2.5 V6	EMB7065	7144204	Ø 16mm

Key Number
Index des représentations
graphiques
Bildnummer
Referencia foto/dibujo
Sleutel code
Numero chiave

Position
Position
Position
Posición
Positie
Posizione

Part Number
Référence
Bestellnummer
Referencia
nummer
Riferimento

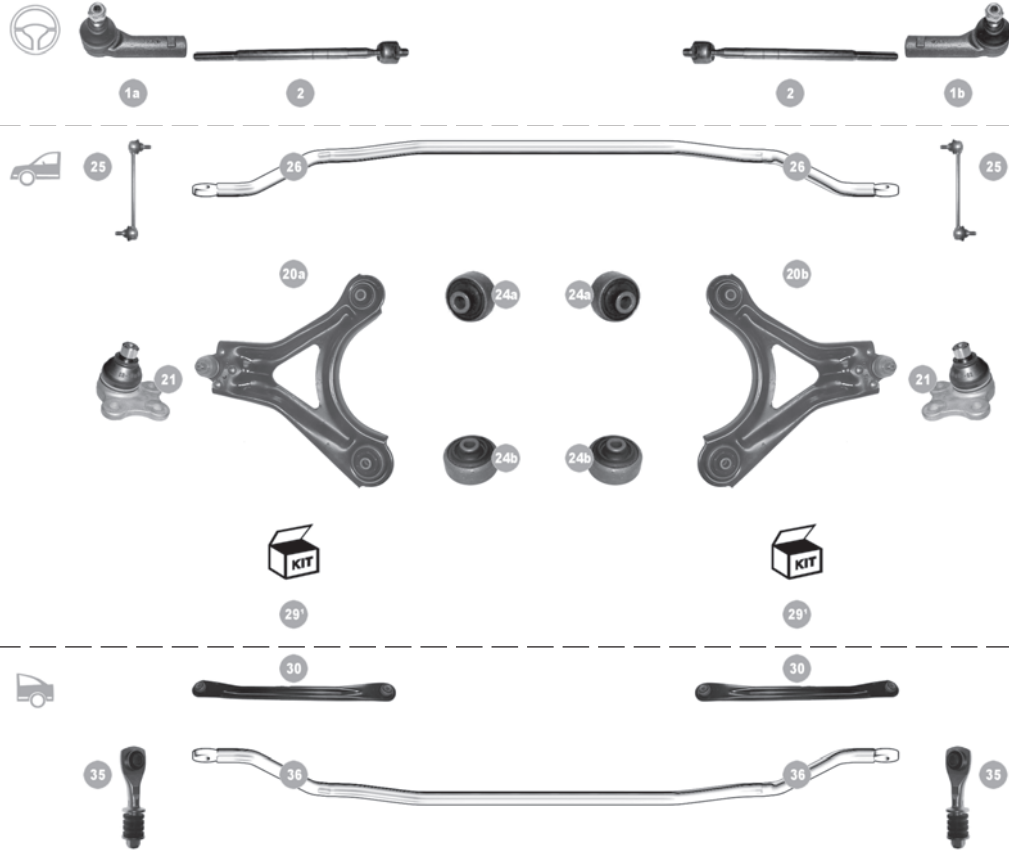
Information
Information
Information
Información
Informatie
Informazioni

Product Description
Désignation de Produit
Produkt Beschreibung
Descripción de producto
Product omschrijving
Descrizione prodotto

Notes
Notes
Notizen
Notas
Notitie
Note

Original Equipment Number
Référence Origine
OE Nummer
Referencia OE
Origineel nummer
Riferimento originale